

EG MULTIFUEL

Dobór podajnika/
SELECTING OF FEEDER

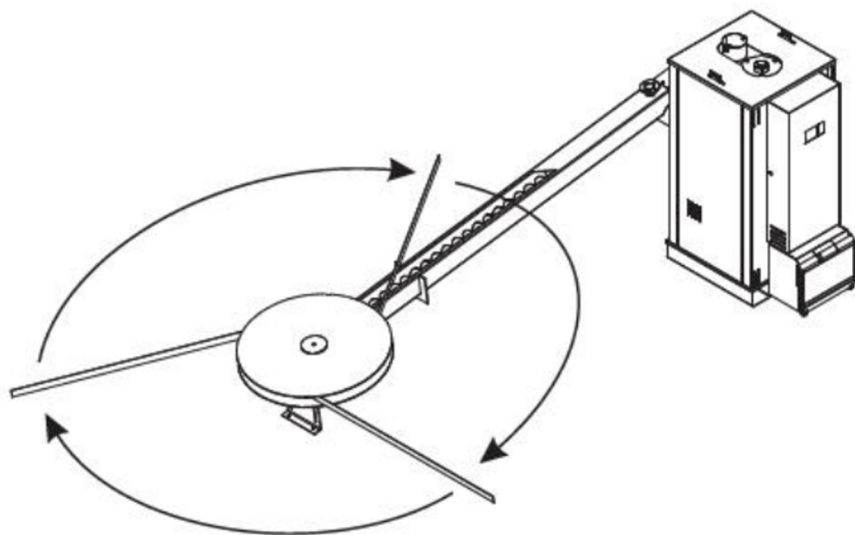

ściana / WALL

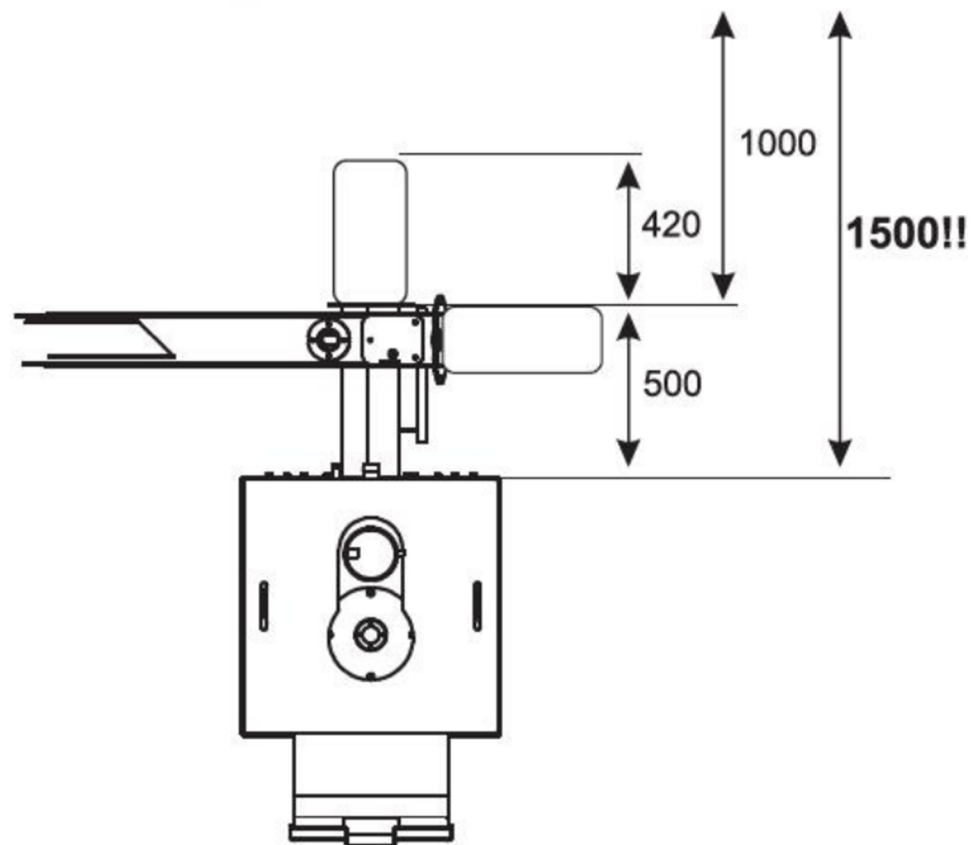

Przód kotła/
Front of Boiler

Dla bezproblemowego montażu oraz
serwisu kotła wymagana jest odległość
1500 mm od tyłu kotła do ściany kotłowni /

**For proper install and service the minimum free
space between the back of the boiler and wall
should be 1500 mm**

1. Wybór strony podajnika
CHOOSING SIDE OF FEEDER

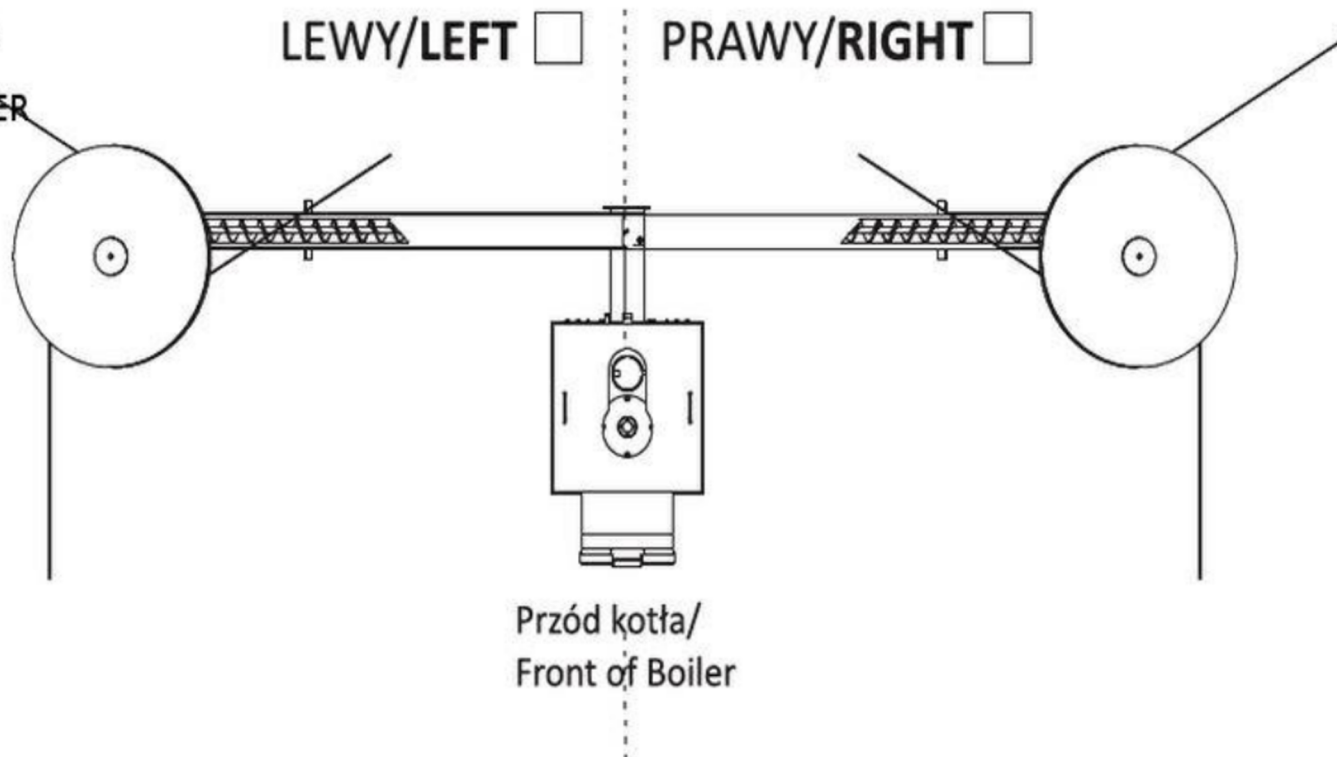

2. Różnica poziomów pomiędzy kotłownią a poziomem podajnika
DIFFERENCE IN LEVEL BETWEEN BOILER AND BIOMASS ROOM

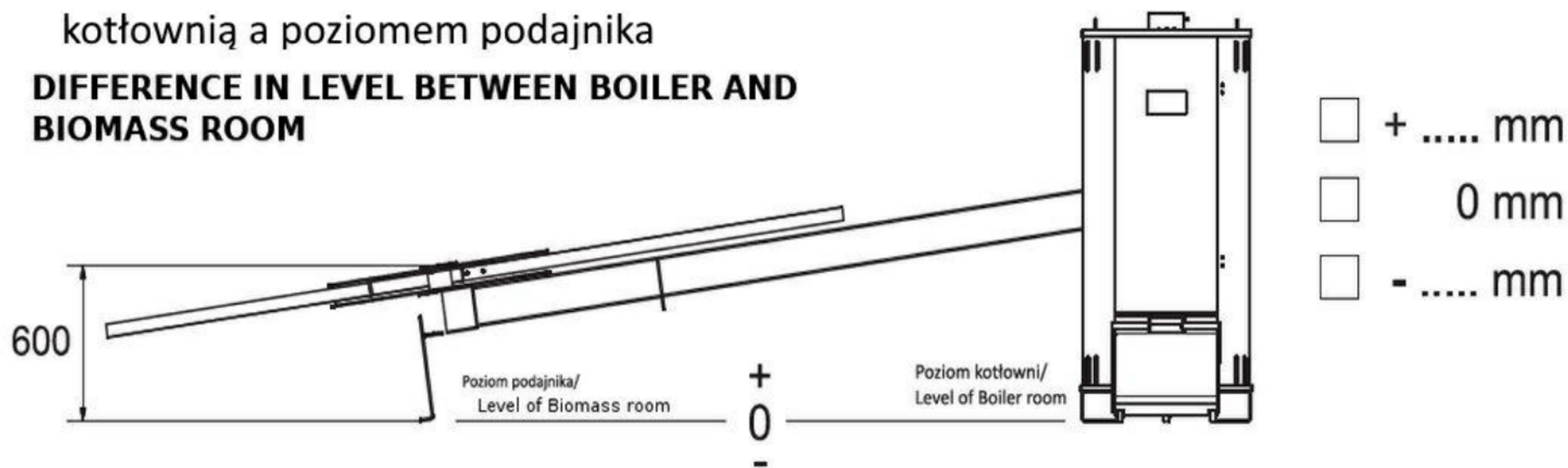

3. Kąt pomiędzy kotłem a podajnikiem
ANGLE BETWEEN BOILER AND FEEDER

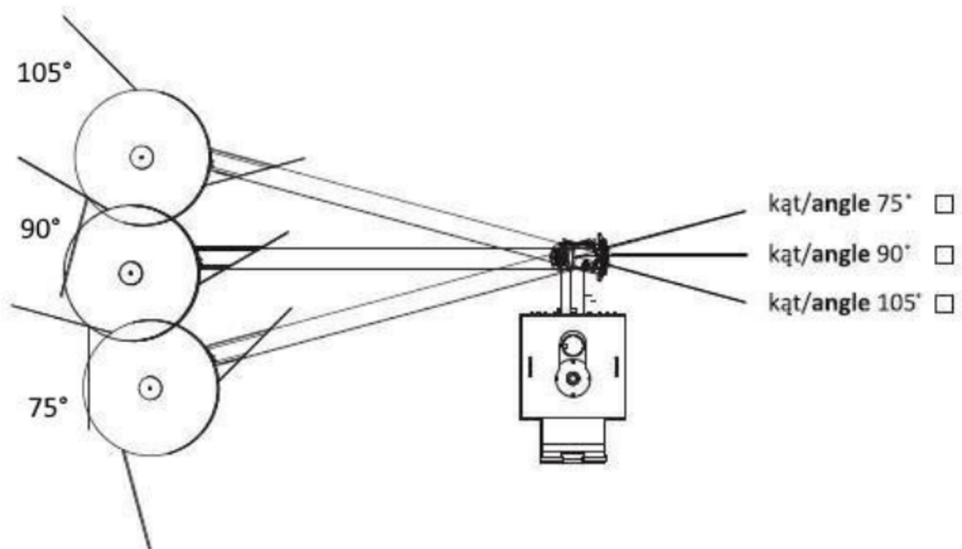

4. Wymiary podajnika
DIMENSIONS OF FEEDER

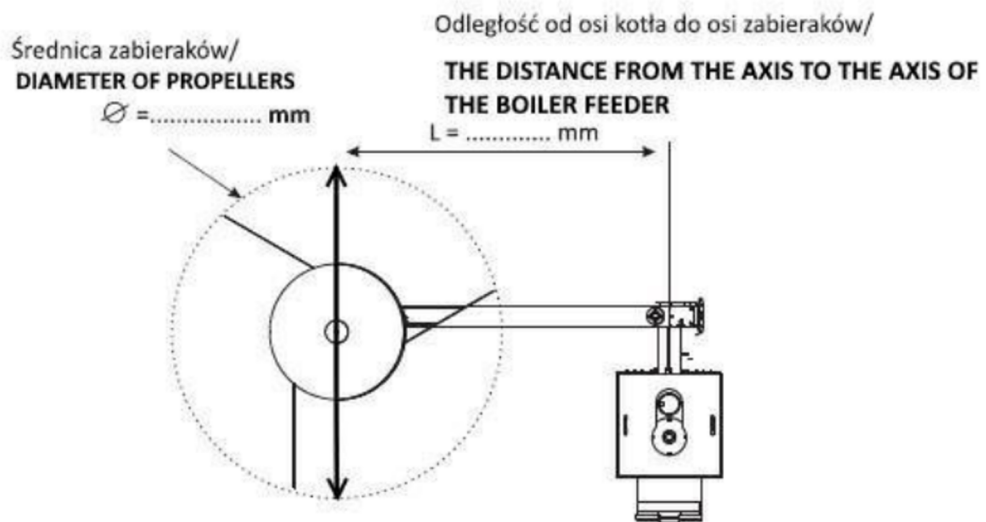

UWAGI/COMMENTS :